

ПАСПОРТ

Автоматический диспенсер для туалетной бумаги, арт. 2533



Пожалуйста, прежде чем приступить к использованию оборудования, внимательно ознакомьтесь с его описанием и инструкцией по эксплуатации.

1. СОСТАВ ОБОРУДОВАНИЯ

- 1.1. Устройство подачи бумаги – 1 шт.
- 1.2. Кабель питания (или адаптер питания) – 1 шт.
- 1.3. Комплект для монтажа (расширительная пластиковая трубка, саморез и ключ) – 1 шт.
- 1.4. Паспорт устройства – 1 шт.

2. ОПИСАНИЕ

Автоматический диспенсер для туалетной бумаги предназначен для комплексного оснащения санузлов для МГН. Срабатывает при нажатии на кнопку или по сенсорному датчику. Работает от сети, имеется также резервное батарейное питание. Практическая функция: выдача полотенец по одному сокращает количество отходов и может быть отрегулирована до трех предварительно заданных вариантов длины. Без брызг воды. Обеззараживающая функция: бесконтактное дозирование помогает минимизировать риск перекрестного заражения. Кроме того, бумага не выходит за пределы дозатора, что создает более гигиеничную среду. Низкое энергопотребление: экономия энергии 1,5 Вт в режиме ожидания и 3,5 Вт в рабочем режиме.

3. ПРЕДУПРЕЖДЕНИЯ

- 3.1. Не разбирайте изделие. Если диспенсер был вскрыт, производитель не берет на себя обязательства по его ремонту.
- 3.2. Не подвергайте изделие чрезмерной влажности и влажному воздуху.
- 3.3. Не используйте изделие при температуре выше 50°C или ниже -15°C.
- 3.4. Не устанавливайте изделие рядом с инфракрасным нагревателем и под прямыми солнечными лучами.
- 3.5. Убедитесь, что напряжение питания составляет 100-220 В.
- 3.6. Не используйте поврежденный шнур питания и вилку.
- 3.7. Не используйте незакрепленную розетку.
- 3.8. Не протирайте машину банановым маслом, маслами, сильнодействующим очистителем и растворителями. Держите диспенсер подальше от химикатов и агрессивных жидкостей, таких как кислоты и щелочи.
- 3.9. Во избежание поломки корпуса или внутренних повреждений не бейте и не ударяйте изделие.
- 3.10. Не мойте изделие водой. Для очистки изделия используйте мягкую ткань.
- 3.11. Вынимайте вилку из розетки, если не используете диспенсер долгое время.
- 3.12. Держите вилку кабеля питания подальше от воды.

4. ТЕХНИЧЕСКИЕ ХАРАКТЕРИСТИКИ

Материал корпуса: пластик
 Ширина загружаемой бумаги: 120 мм
 Диаметр втулки: 50 мм
 Автоматическая подача бумаги при загрузке: наличие
 Автоматическое обрезание бумаги: наличие
 Регулировка длины отрезаемой бумаги: наличие
 Напряжение питания: 220 В
 Резервное батарейное питание: наличие
 Напряжение резервного питания: 6 В
 Элемент резервного питания: 373

Количество элементов питания – 4 шт.
 Контрольное окошко: наличие
 Размер (ВхШхГ): 370х260х160 мм.

Рис.1. Внутренняя конструкция



Рис.2. Внешняя конструкция



5. УСТАНОВКА И ИСПОЛЬЗОВАНИЕ

- 5.1. Установите положение отверстий на стене и, соответственно, просверлите отверстия, затем вставьте расширительные пластиковые трубки и саморезы, совместите отверстия на задней части изделия с саморезами, надавите на изделие, чтобы повесить его на винты, и переместите вправо или влево.
- 5.2. Вставьте ключ, чтобы заблокировать отверстие, и поверните вправо, чтобы открыть крышку. Вставьте шнур питания в розетку. Также положите аккумуляторы в аккумуляторный отсек. В диспенсере есть автоматическое переключение между переменным и постоянным током, переменный ток установлен в качестве источника питания по умолчанию. Когда переменный ток отключен, машина может переключиться на постоянный ток.
- 5.3. Способ открытия крышки держателя аккумулятора: потяните крышку за маленькую ручку.
- 5.4. Поместите рулон бумаги внутрь диспенсера, направление бумаги должно быть, как на рисунке ниже.
- 5.5. Вставьте бумагу в карту подачи бумаги и вставьте карту в устройство подачи бумаги, затем нажмите кнопку выдачи бумаги и выньте карту подачи бумаги для использования в будущем.

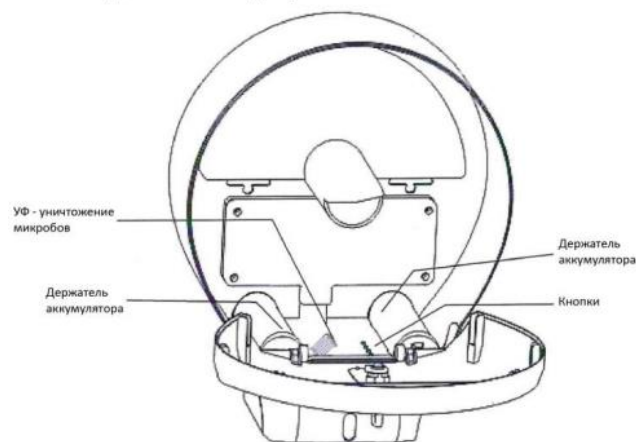
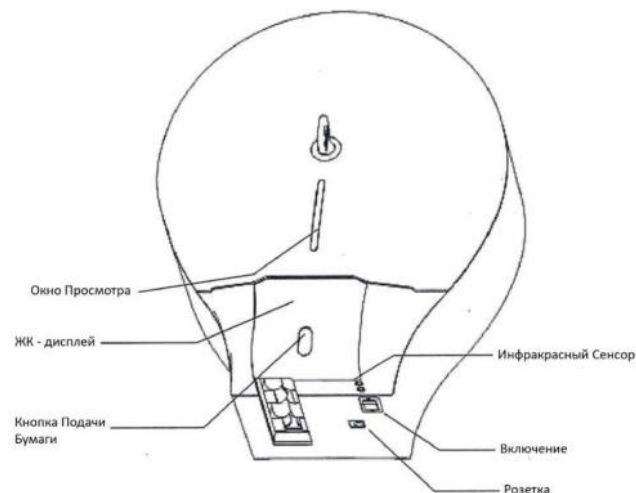
Рис.3. Установка бумаги

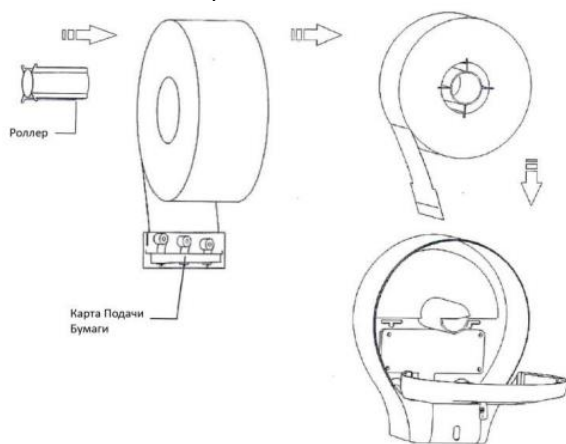

5.6. Отрегулируйте длину бумаги с помощью кнопки регулировки бумаги, № 1, 2, 3 представляют три разных длины.

5.7. Закройте крышку и заблокируйте ее ключом.

5.8. Дотянитесь рукой до области сенсора, диспенсер подает и автоматически обрезает бумагу.

6. УСТРАНЕНИЕ НЕИСПРАВНОСТЕЙ

Неисправность	Устранение неисправности
Отсутствие реакции на питание от сети переменного тока	Вилка не была плотно вставлена в розетку питания.
	Кабель питания неправильно подключен к диспенсеру.
	В розетке переменного тока нет питания.
Нет реакции на питание постоянного тока	Проверьте правильность подключения аккумулятора.
	Проверьте заряд аккумулятора.
Нет подачи бумаги	Проверьте зону сенсора.
	Проверьте, не заканчивается ли бумага.
	Проверьте, не застряла ли бумага на выходе.
	Если датчик не работает, используйте кнопку.
Немедленно обратитесь к местному продавцу или производителю, если вышеуказанное устранение неполадок не помогло.	

7. ГАРАНТИИ ИЗГОТОВИТЕЛЯ

7.1. Изготовитель гарантирует соответствие оборудования техническим характеристикам и функциональным параметрам при условии соблюдения правил эксплуатации и хранения.

7.2. Гарантийный срок эксплуатации - 12 месяцев со дня продажи оборудования.

8. ПОСТАВЩИК

Компания ООО «Доступная страна»

Сайт: <https://dostupnaya-strana.ru>

Email: zakaz@d-strana.ru

Телефон/факс: 8 (800) 302-70-23

Телефон для гарантийных случаев: 8 (800) 700-3201

ИНН: 7735527011

Юридический адрес: 107113, г. Москва, ул. 1-я Рыбинская, д.1 стр.3

Фактический адрес: 107113, г. Москва, ул. 1-я Рыбинская, д.1 стр.3, этаж 4